

SANIFOS® 110

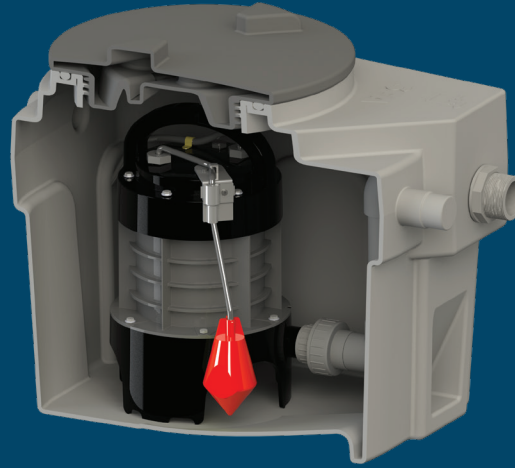

HEBEANLAGE
1 PUMPE



ABWASSER
Alle Haushaltsabwässer

14 m
↑

VORTEILE

- Kompaktlösung
- Einfache Installation
- Druckleitungszubehör (siehe S. 90)

ANWENDUNGEN

- Entsorgung von Abwasser aus Einfamilienhäusern
- Zur Installation innerhalb oder außerhalb des Gebäudes (nicht frostsicher)

MERKMALE

- **Material:** Polyethylen
- **Maximaltemperatur des zulaufenden Abwassers:** bis 70 °C für max. 5 min im Kurzzeitbetrieb
- **Füllstand ON/OFF:** 320/120 mm
- **Wasserzulaufleitung:** 182 mm
- **Aktivierungssystem:** Schwimmer
- **Alarmoption:** keine
- **Druckleitung:** DN 40/50

PUMPENKENNLINIE

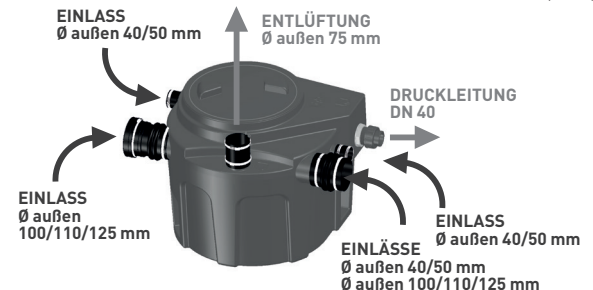
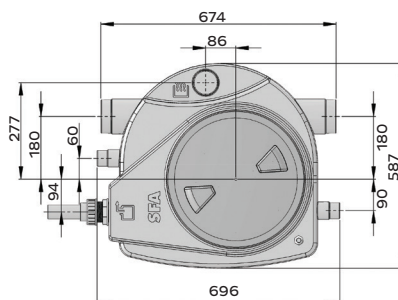
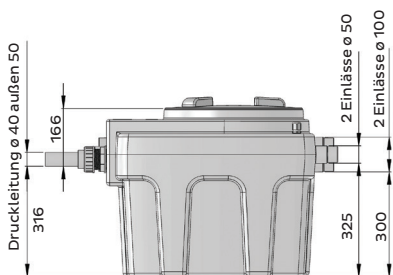
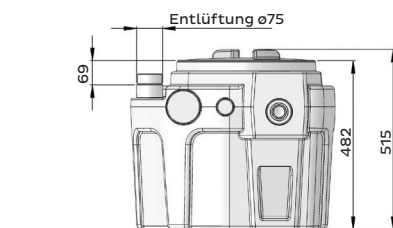
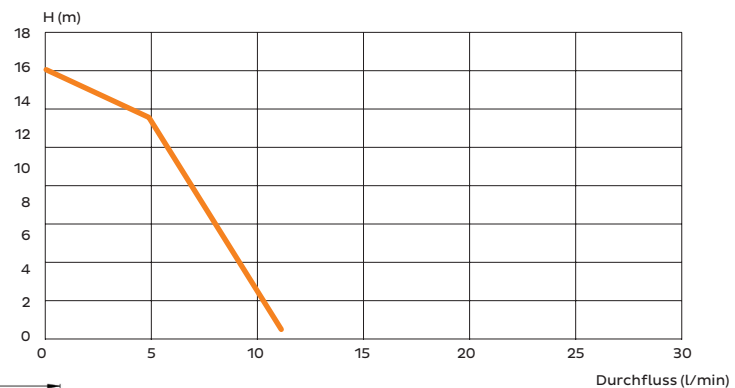

PRODUKT-BEZEICHNUNG	GTIN	ARTIKEL-NUMMER	HYDRAULIK	TANK (L)	SCHALT-VOLUMEN (L)	U (V)	P (W)	FREQUENZ (HZ)	I MAX (A)	U/MIN	SCHUTZ-KLASSE	Q MAX (M ³ /H)	H MAX (M)	GEWICHT (KG)
SANIFOS 110	3.308.815.079.318	SF110	Schneidwerk	110	35	230	1.500	50-60	6	2.800	IP 68	11	14	23

Weitere technische Informationen finden Sie unter WWW.SANIBROY.DE