

Sanipro[®]XR^{UP}

Für alle Abwässer eines Bades - mit erleichtertem Eingriff



PRODUKTVORTEILE

- Ideal für den Austausch eines alten Modells
- Erleichterter Eingriff
- Silence-Technologie: 46 dB(A)
- Hohe Förderleistung



TECHNISCHE DATEN

Zusätzliche Einleitungsöffnung	3 x 40 mm
Druckleitung Anschluss	DN 25 / 32 mm
Schutzart	IP44
Stromversorgung	220-240 V/50 Hz
Motorleistung	400 W
Min. Aufbauhöhe Duschtasse	13 cm
Max. Abstand von WC	20 cm
Rückschlagklappe und Anschlusszubehör	im Lieferumfang
Aktivkohlefilter zur Neutralisierung von Gerüchen	Inklusive
Artikel-Nr.	0015UP
GTIN	3308815074108

WARTUNG

Zentraler Zugang zum Korb

- ➔ Direkter Zugang zum Korb bei Blockaden durch unsachgemäße Verwendung des Geräts
- ➔ Ohne Ausbau des Geräts oder Entleerung des Auffangbehälters

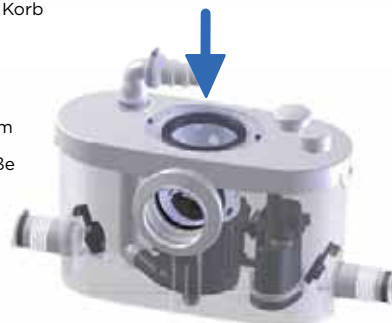

ABMESSUNGEN

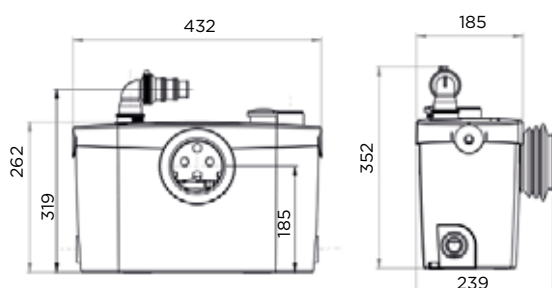

PUMPENKENNLINIE

