

Edition 400

21513171301 Spiegelschrank

PRODUKT



ZEICHNUNG

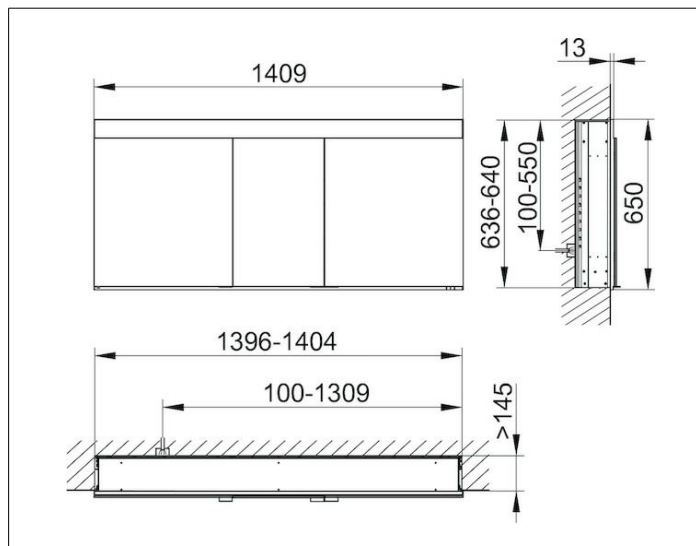

PRODUKTBESCHREIBUNG

für die Wandeinbau-Montage,
 1 Lichtfarbe, 4000 Kelvin (neutralweiß)
 3 Drehtüren aus Kristall-Doppelspiegel,
 Korpus in Aluminium silber-gebeizt-eloxiert,
 Rückwandverspiegelung
 Bedienung:
 Tastenfeld mit kapazitiver Touch-Sensorik,
 wahlweise auch über Raumschaltung schaltbar
 Beleuchtung:
 LED 52 Watt (Lebensdauer > 30.000 Std.)
 stufenlos dimmbar
 EEK: F , 52 kWh/1000h

AUSSTATTUNG

- 2 Steckdosen
- 2 x 3 höhenverstellbare Glasablagen
- 2 Aufbewahrungsfächer mit verschiebbarem Glasdeckel
- Innenraumausleuchtung
- Tür-Anschlagdämpfer

OBERFLÄCHE

silber-gebeizt-eloxiert

ABMESSUNG

1410 x 650 x 154 mm