

Edition 300

30052019000 Lotionspender

**PRODUKT**



**ZEICHNUNG**

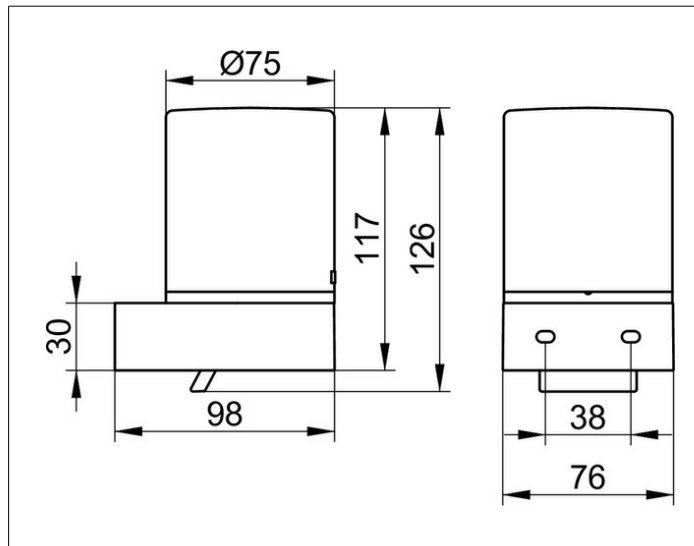

**PRODUKTBESCHREIBUNG**

Echtkristall-Glas mattiert, komplett mit Halter und Pumpe  
 Füllmenge: ca. 180 ml  
 Dosiermenge: ca. 0,5 ml/Hub

**OBERFLÄCHE**

verchromt

**AUSSCHREIBUNGSTEXT**

KEUCO EDITION 300 Lotionspender 30052019000  
 hochglanzverchromter Lotionspender  
 in ästhetischer, zeitloser Formensprache,  
 Wandmodell,  
 komplett mit abnehmbarem Stülp-Echtkristall-Glas mattiert,  
 für leichtes Reinigen und leichtes Befüllen,  
 hochwertige und langlebige Pumpe,  
 Füllmenge ca. 180 ml, für handelsübliche Flüssigseifen,  
 Dosiermenge ca. 0,5 ml/Hub,  
 Grundkörperdurchmesser 76 mm, Höhe 126 mm  
 Ausladung 98 mm  
 Der Lotionspender wird verdeckt angebracht.  
 Lieferung inkl. korrosionsfreiem Befestigungsmaterial.