

Edition 400

11508010503 Duschtür-Doppelgriff

PRODUKT

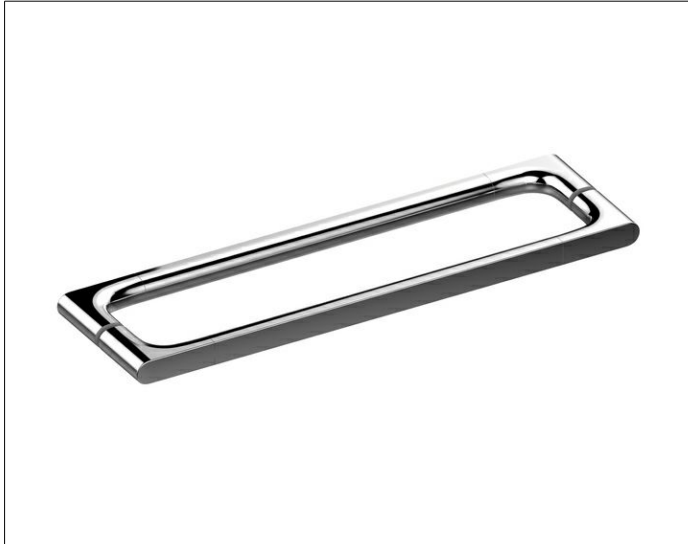

ZEICHNUNG

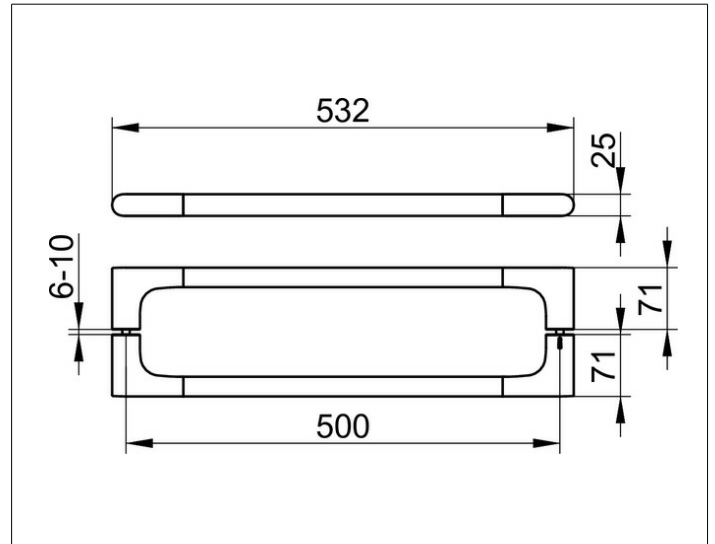

OBERFLÄCHE

verchromt

ABMESSUNG

500 mm

AUSSCHREIBUNGSTEXT

KEUCO Edition 400 Duschtür-Doppelgriff, 11508010503
 hochglanzverchromter Duschtür-Doppelgriff
 in skulpturaler Formensprache,
 für Glasdicke 6-10 mm,
 antistatisch, leicht zu reinigen,
 Achsmaß 500 mm, bei einer Gesamtbreite von 532 mm,
 Ausladung 71 mm,
 Sondermaße auf Anfrage,
 Lieferung inkl. korrosionsfreiem Befestigungsmaterial