

Produkt: KLUDI BALANCE UP-Wanne/Brause-Thermostatarmatur, Feinbau-Set mit

Artikel-Nr.: 52830..75

Artikeltext

Unterputz-Wanne/Brause-Thermostatarmatur
 Feinbau-Set mit Funktionseinheit mit Keramik-Absperrventil und Umstellung als Drehventil
 Heißwassersperre 38°C ohne Unterputz-Rohbau-Set
 KLUDI FLEXX.BOXX Art. Nr. 88011
 Geräuschgruppe II, P-IX 18444/IICC

Oberfläche:
 05 chrom
 91 chrom/weiß

Standardleistungstext

Fertigmontagesatz zum Wandeinbaukörper, Hersteller KLUDI GmbH & Co. KG,
 Typ KLUDI BALANCE Unterputz-Wanne/Brause-Thermostatarmatur Art. Nr. 52830..75,
 Feinbau-Set mit Funktionseinheit als Fertigmontagesatz Oberfläche wahlweise: 05 = chrom / 91 = chrom/weiß für Unterputz-Einheitskörper DN 20 KLUDI FLEXX.BOXX Art. Nr. 88011, mit Keramik-Absperrventil und Umstellung als Drehventil von Wannenfüll- auf Brause (als Absperr- Umstellventil), Abdeckrosette aus Kunststoff verchromt, mit Temperaturwähler, Grad Markierung sowie Temperatursperre 38°C, Betätigungselemente aus Kunststoff/Messing verchromt oder verchromt/weiß, Abdeckrosette Ø in mm 170, ohne Verlängerungs-Set Art. Nr. 7300600-00,
 Serie KLUDI BALANCE ohne Rohbau-Set KLUDI FLEXX.BOXX Art. Nr. 88011,
 Geräuschverhalten DIN 4109 Geräuschgruppe II, P-IX 18444/IICC
 Optimale Funktion nur in Verbindung mit KLUDI Produkten,

Produktabbildung



Maßzeichnung

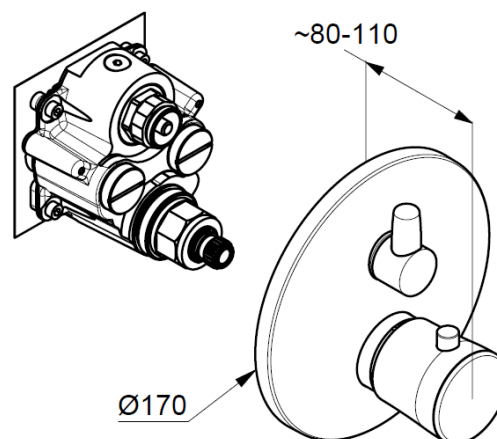

Durchflussdiagramm

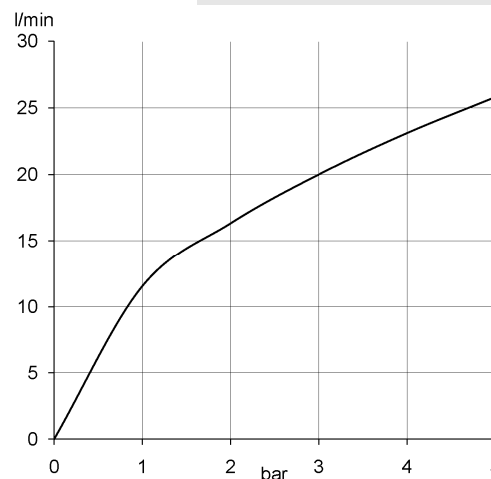

● KLUDI ●

[Redacted]

[Redacted]

[Redacted]

[Redacted]

[Redacted]

[Redacted]

[Redacted]
